

ST
160 B

EXTENDEDORA DE ASFALTO

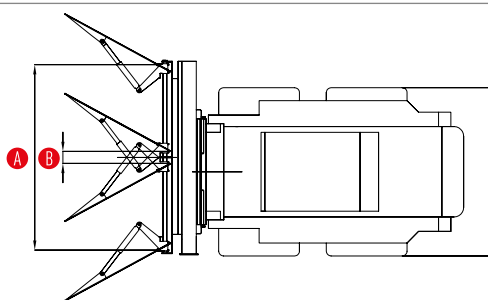

- **Versión para ser usada en posición central.**
- Ideal para extender **asfalto o materiales de relleno**, para el llenado de excavaciones de sección.
- Para extender asfalto **en zanjas**.
- Para extender material de fondo.
- **Fácil utilización y aseguran una pavimentación limpia.**
- **Ligera para transportar.**
- La extendedora Simex permite una alta velocidad **de trabajo de una manera segura, limpia y continua.**
- Permite un trabajo preciso.
- Se permiten pavimentar sin tener que pasar la máquina portante sobre el material extendido gracias a la posibilidad de trabajar completamente fuera de la línea de la máquina.



DATOS TÉCNICOS	ST 160B	
A	1500	mm
B	125	mm
Regulación ancho de banda.	Mecánica con tornillo o hidráulica (opcional)	
Regulación del espesor del asfalto(independiente derecha e izquierda)	Mecánica con tornillo	mm
Espesor asfalto	0 - 100	mm
Inclinación transversal	5°	
Dispositivo bloqueo inclinación	si	
Velocidad de trabajo	50 - 120	m/min
Peso operativo (1)	480	Kg.
Caudal de aceite y presión requeridos	30 - 160	l/min - BARES

(1) Queda a cargo del instalador la verificación de las especificaciones de la máquina portante, las cuales deben ser las adecuadas para el peso y las características del implemento escogido.